

# HAYWARD® **swim** **pure** plus ELECTRONIC CHLORINE GENERATOR



Générateur de chlore électronique  
SWIMPURE-CUL  
SWIMPURE-20-CUL

**HAYWARD®** Pool Products  
*De tout pour la piscine*

# **IMPORTANTES CONSIGNES DE SÉCURITÉ**

Observez en tout temps les consignes de sécurité de base, que voici quand vous utilisez cet équipement électrique:

- **LISEZ ET SUIVEZ TOUTES LES INSTRUCTIONS**
- Coupez tous les circuits d'alimentation c.a. pendant l'installation.
- Utiliser seulement des conduits de cuivre.
- Avertissement : Pour réduire les risques de blessures, ne permettez pas aux enfants d'utiliser ce produit sauf s'ils sont sous surveillance étroite en tout temps.
- Une borne de couleur verte marquée « Earth Ground » (mise à la terre) est située à l'intérieur du compartiment de câblage. Pour réduire les risques de choc électrique, cette borne doit être branchée au dispositif de mise à la terre fourni dans le panneau de distribution électrique avec un fil de cuivre en continu de dimension équivalente au conducteur d'alimentation de l'équipement.
- Une cosse de métallisation est fournie pour les modèles américains (deux pour les modèles canadiens) sur la face extérieure. Pour réduire les risques de choc électrique, branchez la grille locale de métallisation commune dans la zone de la piscine, du spa ou de la cuve thermique à ces bornes avec un conducteur isolé ou en fil de cuivre nu de calibre minimal de 8 AWG US / 6 AWG Canada.
- Les éléments métalliques installés sur le terrain, comme les rails, les échelles, les drains ou autres ferrures semblables, à l'intérieur 3 m de la piscine, du spa ou de la cuve thermique doivent être raccordés au conducteur de terre de l'équipement avec des conducteurs en cuivre de calibre minimal de 8 AWG US / 6 AWG Canada.
- **AVIS À L'UTILISATEUR:** Ce produit antiparasitaire doit être employé strictement selon le mode d'emploi d'un tel produit dans des conditions dangereuse constitue une infraction à la Loi sur les produits antiparasitaires.
- **CONSERVEZ CES INSTRUCTIONS**

# Table des matières

## FONCTIONNEMENT

Renseignements généraux.....	1
Composition chimique de l'eau.....	1
Commandes.....	6
Entretien.....	8

## INSTALLATION

Montage.....	10
Installations de plomberie.....	11
Câblage.....	12

## DÉPANNAGE

Dépannage.....	14
----------------	----

## GARANTIE

Garantie.....	16
---------------	----

# FUNCTIONNEMENT

Le chlorateur Swimpure Plus™ est un système de production automatique de chlore pour l'assainissement des piscines ou des spas. Pour fonctionner, le chlorateur requiert une faible concentration de sel (chlorure de sodium) dans l'eau de la piscine. La concentration de sel requise est si faible que normalement l'eau ne devrait pas goûter salée. Le système Swimpure Plus désinfecte automatiquement votre piscine en transformant le sel en chlore libre qui tue les bactéries et les algues. Le chlore revient à l'état de chlorure de sodium après avoir tué les bactéries. Ces réactions se recyclent continuellement, ce qui permet d'éliminer pratiquement tout besoin d'agents d'assainissement dans votre piscine. La seule fois où vous aurez à ajouter du sel dans la piscine est lors du remplissage pour compenser une perte d'eau suite à un lavage à contre-courant, à un drainage ou à de gros éclaboussements (et non de l'évaporation).

SWIMPURE-CUL est conçu pour répondre aux besoins d'assainissement de la plupart des piscines privées de capacité pouvant aller jusqu'à 40 000 gallons (150 000 litres), ou des piscines commerciales pouvant aller jusqu'à 25 000 gallons (95 000 litres). SWIMPURE-20-CUL est conçu pour répondre aux besoins d'assainissement de la plupart des piscines privées de capacité pouvant aller jusqu'à 20,000 gallons (75,000 litres). Vérifiez les codes locaux pour d'autres restrictions. Le niveau actuel de chloration requis pour désinfecter convenablement une piscine varie en fonction du nombre d'utilisateurs, des précipitations, de la température et de la propreté de la piscine.

**REMARQUE :** *Hayward ne recommande pas d'utiliser Swimpure Plus pour générer du brome.*

**NOTE :** Avant de procéder à l'installation de ce produit dans le système de purification d'eau saline pour une piscine ou un spa dont la bordure, ou la terrasse ou le patio immédiat, est faite de pierres naturelles, consulter un spécialiste qualifié en installation de produits de pierres naturelles en ce qui a trait au type, à l'installation, à l'étanchéisation (s'il y a lieu) et à l'entretien des pierres posées autour d'une piscine à eau saline dotée d'un générateur de chlore électronique.

## Composition chimique de l'eau

Le tableau ci-dessous récapitule les concentrations recommandées par le The Association of Pool and Spa Professionals (APSP). Les seules exigences spéciales du système Swimpure Plus sont les concentrations de sel et de stabilisant. Il est important de maintenir les concentrations recommandées afin de prévenir la corrosion ou l'écaillage des surfaces et assurer la jouissance maximale de la piscine. Testez votre eau régulièrement. Votre distributeur agréé Swimpure Plus (DAAR) ou la plupart des vendeurs de piscines vous fourniront des produits chimiques avec leur mode d'emploi pour ajuster la composition chimique de l'eau de votre piscine. N'oubliez pas de mentionner au fournisseur que vous utilisez un chlorateur Swimpure Plus.

CHIMIQUE	ÉCART IDÉAL
Sel	2700 to 3400 ppm
Chlore libre	1.0 to 3.0 ppm
pH	7.2 to 7.6
Stabilisant	60 to 80 ppm (80 ppm mieux)
Alcalinité	80 to 120 ppm
Calcium	200 to 400 ppm
Metals	0 ppm
Saturation Index	-.2 to .2 (0 mieux)

# Indice de saturation

L'indice de saturation (Si) nous renseigne sur la teneur en calcium et le degré d'alcalinité de l'eau; cet indice est un indicateur de « l'équilibre » de l'eau. Votre eau est convenablement équilibrée si le Si est de  $0 \pm 0,2$ . Si le Si est inférieur à  $-0,2$ , l'eau est corrosive et le plâtre des parois de la piscine est susceptible d'être attaqué et de se dissoudre dans l'eau. Si le Si est supérieur à  $+0,2$ , de l'écaillage et de la coloration se produiront. Utilisez le tableau ci-dessous pour déterminer l'indice de saturation.

$$Si = pH + Ti + Ci + Ai - 12.1$$

°C	°F	Ti	Calcium	Ci	Alcalinité	Ai
12	53	.3	75	1.5	75	1.9
16	60	.4	100	1.6	100	2.0
			125	1.7	125	2.1
19	66	.5	150	1.8	150	2.2
			200	1.9	200	2.3
24	76	.6	250	2.0	250	2.4
			300	2.1	300	2.5
29	84	.7	400	2.2	400	2.6
			600	2.4	600	2.8
39	103	.9	800	2.5	800	2.9

Mode d'emploi : Mesurez le pH de l'eau, sa température, sa concentration de calcium et son alcalinité. À l'aide du tableau, trouvez les indices de température, de calcium et d'alcalinité à partir de vos mesures. Introduire vos valeurs dans l'équation. Si l'indice de saturation est supérieur à  $0,2$ , il y a danger d'incrustations et de décoloration. Un indice de  $-0,2$  ou moins signale que l'eau est corrosive et qu'elle pourrait provoquer l'irritation de la peau.

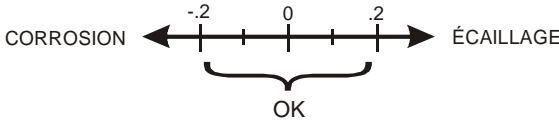

## Concentration en sel

Utilisez le tableau à la page 4 pour déterminer la quantité de sel (en livres ou en kg) qu'il faut ajouter pour obtenir la concentration recommandée. Utilisez les formules que voici (les mesures sont en pieds/gallons et en mètres/litres) si vous ne connaissez pas les dimensions de la piscine.

	<b>Gallons</b> (dimensions de la piscine en pieds)	<b>Litres</b> (dimensions de la piscine en mètres)
<b>Rectangulaire</b>	Longueur x largeur x Profondeur moyenne x 7,5	Longueur x largeur x Profondeur moyenne x 1000
<b>Ronde</b>	Diamètre x diamètre x profondeur moyenne x 5,9	Diamètre x diamètre x profondeur moyenne x 785
<b>Ovale</b>	Longueur x largeur x Profondeur moyenne x 6,7	Longueur x largeur x Profondeur moyenne x 893

La concentration idéale de sel se situe entre 2 700 et 3 400 ppm (parties par million), avec 3 200 ppm étant la concentration optimale. Si cette concentration est faible, déterminez le nombre de gallons d'eau contenus dans la piscine et ajoutez la quantité de sel nécessaire, en vous référant au tableau de la page 4. Une faible concentration de sel diminuera l'efficacité du système Swimpure Plus™ et résultera en une production insuffisante de chlore. Une concentration de sel trop élevée peut causer une panne du système Swimpure Plus et peut donner un goût salé à l'eau de votre piscine (on commence généralement à goûter le sel à des concentrations d'environ 3 500 à 4 000 ppm). Le sel dissous dans votre piscine/spa est recyclé continuellement; ainsi, la perte de sel au cours de la saison de natation est minimale. Cette perte résulte principalement de l'ajout d'eau nécessité par l'éclaboussement, le lavage à contre-courant ou le drainage de la piscine (à cause de la pluie). Le sel ne se perd pas lorsque l'eau s'évapore.

## Type de sel à utiliser

Il est important de n'utiliser que du chlorure de sodium (NaCl) dont la pureté est supérieure à 99 %. Il s'agit de sel de qualité alimentaire ou de sel adoucisseur d'eau qui est habituellement offert en sacs de 18 à 36 kg (40 à 80 lb) étiquetés « gros sel marin ». On peut également utiliser du sel pour conditionneurs d'eau en pastilles, mais celles-ci prennent plus de temps à se dissoudre. Ne pas employer de sel gemme, de sel contenant du prussiate jaune de sodium, de sel contenant des additifs anti-agglomérants, ni de sel iodé.

## Comment ajouter ou enlever le sel

Pour les piscines à plâtre neuves, permettez au plâtre de durcir pendant 10 à 14 jours avant d'ajouter le sel. Mettez la pompe de circulation en marche et ajoutez le sel directement dans la piscine. Remuez pour accélérer le processus de dissolution - ne permettez pas au sel de s'accumuler dans le fond de la piscine. Faites fonctionner la pompe de filtration pendant 24 heures en actionnant l'aspirateur du drain principal pour permettre au sel de se disperser uniformément dans toute la piscine (utilisez un aspirateur de piscine s'il n'y a pas de drain principal). Après un changement, l'appareil peut prendre jusqu'à 24 heures pour ajuster l'affichage de la nouvelle concentration de sel.

La seule façon de faire baisser la concentration de sel est de drainer partiellement la piscine et de la remplir à nouveau avec de l'eau fraîche.

N'oubliez pas de vérifier aussi la concentration de stabilisant (acide cyanurique) chaque fois que vous vérifiez la concentration de sel. Ces deux concentrations tendent à baisser ensemble. Utilisez le tableau à la page 5 pour déterminer la quantité de stabilisant qu'il faut ajouter pour porter la concentration à 80 ppm.

**LIVRES et (kg) DE SEL REQUIS POUR OBTENIR 3 200 PPM**

Concentration actuelle de sel ppm	Gallons et (litres) d'eau de piscine et de spa																	
	8,000 (30,000)	10,000 (37,500)	12,000 (45,000)	14,000 (52,500)	16,000 (60,000)	18,000 (67,500)	20,000 (75,000)	22,000 (82,500)	24,000 (90,000)	26,000 (97,500)	28,000 (105,000)	30,000 (112,500)	32,000 (120,000)	34,000 (127,500)	36,000 (135,000)	38,000 (142,500)	40,000 (150,000)	
<b>0</b>	213 (97)	267 (121)	320 (145)	373 (170)	427 (194)	480 (218)	533 (242)	587 (267)	640 (291)	693 (315)	747 (339)	800 (364)	854 (388)	907 (412)	960 (436)	1013 (460)	1067 (484)	
<b>200</b>	200 (91)	250 (114)	300 (136)	350 (159)	400 (182)	450 (205)	500 (227)	550 (250)	600 (273)	650 (296)	700 (318)	750 (341)	800 (363)	850 (385)	900 (408)	950 (430)	1000 (453)	
<b>400</b>	187 (85)	233 (106)	280 (127)	327 (148)	373 (170)	420 (191)	467 (212)	513 (233)	560 (255)	607 (276)	653 (297)	700 (318)	747 (339)	793 (360)	840 (382)	887 (403)	933 (424)	
<b>600</b>	173 (79)	217 (98)	260 (118)	303 (138)	347 (158)	390 (177)	433 (201)	477 (221)	520 (246)	563 (271)	607 (296)	650 (321)	693 (347)	737 (371)	780 (398)	823 (424)	867 (450)	
<b>800</b>	160 (73)	200 (91)	240 (109)	280 (127)	320 (145)	360 (164)	400 (182)	440 (200)	480 (218)	520 (236)	560 (255)	600 (273)	640 (291)	680 (310)	720 (328)	760 (346)	800 (364)	
<b>1000</b>	147 (67)	183 (83)	220 (100)	257 (117)	293 (133)	330 (150)	367 (167)	403 (183)	440 (200)	477 (217)	513 (233)	550 (250)	587 (267)	623 (283)	660 (300)	697 (317)	733 (333)	
<b>1200</b>	133 (61)	167 (76)	200 (91)	233 (106)	267 (121)	300 (136)	333 (152)	367 (167)	400 (182)	433 (197)	467 (212)	500 (227)	533 (253)	567 (274)	600 (299)	633 (324)	667 (349)	
<b>1400</b>	120 (55)	150 (68)	180 (82)	210 (95)	240 (109)	270 (123)	300 (136)	330 (150)	360 (164)	390 (177)	420 (191)	450 (205)	480 (218)	510 (232)	540 (246)	570 (259)	600 (273)	
<b>1600</b>	107 (48)	133 (61)	160 (73)	187 (85)	213 (97)	240 (109)	267 (121)	293 (133)	320 (145)	347 (158)	373 (170)	400 (182)	427 (195)	453 (207)	480 (219)	507 (231)	533 (243)	
<b>1800</b>	93 (42)	117 (53)	140 (64)	163 (74)	187 (85)	210 (95)	233 (106)	257 (117)	280 (127)	303 (138)	327 (148)	350 (161)	373 (174)	397 (186)	420 (198)	443 (210)	467 (222)	
<b>2000</b>	80 (36)	100 (45)	120 (55)	140 (64)	160 (73)	180 (82)	200 (91)	220 (100)	240 (109)	260 (118)	280 (127)	300 (136)	320 (145)	340 (154)	360 (163)	380 (172)	400 (181)	
<b>2200</b>	67 (33)	83 (40)	100 (45)	117 (53)	133 (61)	150 (68)	167 (76)	183 (83)	200 (91)	217 (98)	233 (106)	250 (114)	267 (121)	283 (129)	300 (137)	317 (144)	333 (152)	
<b>2400</b>	53 (24)	67 (30)	80 (36)	93 (42)	107 (48)	120 (55)	133 (61)	147 (67)	160 (73)	173 (79)	187 (85)	200 (91)	213 (98)	227 (104)	240 (110)	253 (117)	267 (123)	
<b>2600</b>	40 (18)	50 (23)	60 (27)	70 (32)	80 (36)	90 (41)	100 (45)	110 (50)	120 (55)	130 (59)	140 (64)	150 (68)	160 (73)	170 (77)	180 (81)	190 (86)	200 (90)	
<b>2800</b>	27 (12)	33 (15)	40 (18)	47 (21)	53 (24)	60 (27)	67 (30)	73 (33)	80 (36)	87 (39)	93 (42)	100 (45)	107 (48)	113 (51)	120 (54)	127 (57)	133 (60)	
<b>3000</b>	13 (6)	17 (8)	20 (9)	23 (11)	27 (12)	30 (14)	33 (15)	37 (17)	40 (18)	43 (20)	47 (21)	50 (23)	53 (24)	57 (26)	60 (27)	63 (28)	67 (30)	
<b>3200</b>	Idéal		Idéal		Idéal		Idéal		Idéal		Idéal		Idéal		Idéal		Idéal	
<b>3400</b>	OK		OK		OK		OK		OK		OK		OK		OK		OK	
<b>3600+</b>	Dilué		Dilué		Dilué		Dilué		Dilué		Dilué		Dilué		Dilué		Dilué	

**LIVRES et (kg) DE STABILISANT (ACIDE CYANURIQUE) REQUIS POUR OBTENIR 80 PPM**

Concentration actuelle de stabilisant (ppm)	Gallons et (litres) d'eau de piscine et de spa																
	8,000 (30000)	10,000 (37500)	12,000 (45000)	14,000 (52500)	16,000 (60000)	18,000 (67500)	20,000 (75000)	22,000 (82500)	24,000 (90000)	26,000 (97500)	28,000 (105000)	30,000 (112500)	32,000 (120000)	34,000 (127500)	36,000 (135000)	38,000 (142500)	40,000 (150000)
<b>0 ppm</b>	5.3 (3.6)	6.7 (4.3)	8.0 (3.6)	9.4 (4.3)	10.7 (4.9)	12.0 (5.4)	13.4 (6.1)	14.7 (6.7)	16.0 (7.3)	17.3 (7.9)	18.7 (8.5)	20.0 (9.1)	21.3 (9.7)	22.7 (10.3)	24.0 (10.9)	25.3 (11.5)	26.7 (12.0)
<b>10 ppm</b>	4.7 (3.2)	5.8 (3.7)	7.0 (3.2)	8.2 (3.7)	9.4 (4.3)	10.5 (4.8)	11.7 (5.3)	12.9 (5.9)	14.0 (6.4)	15.2 (6.9)	16.4 (7.4)	17.2 (8.0)	18.7 (8.5)	19.8 (9.0)	21.0 (9.5)	22.2 (10.0)	23.3 (10.5)
<b>20 ppm</b>	4.0 (2.7)	5.0 (3.2)	6.0 (2.7)	7.0 (3.2)	8.0 (3.6)	9.0 (4.2)	10.0 (4.5)	11.0 (5.0)	12.0 (5.4)	13.0 (5.9)	14.0 (6.4)	15.0 (6.8)	16.0 (7.2)	17.0 (7.7)	18.0 (8.1)	19.0 (8.6)	20.0 (9.0)
<b>30 ppm</b>	3.3 (2.3)	4.2 (2.7)	5.0 (2.3)	5.9 (2.7)	6.7 (3.0)	7.5 (3.4)	8.4 (3.8)	9.2 (4.2)	10.0 (4.5)	10.8 (4.9)	11.7 (5.2)	12.5 (5.6)	13.3 (6.0)	14.2 (6.3)	15.0 (6.7)	15.8 (7.1)	16.7 (7.5)
<b>40 ppm</b>	2.7 (1.8)	3.3 (2.1)	4.0 (1.8)	4.7 (2.1)	5.4 (2.4)	6.0 (2.7)	6.7 (3.0)	7.4 (3.3)	8.0 (3.6)	8.7 (3.9)	9.3 (4.2)	10.0 (4.5)	10.7 (4.8)	11.3 (5.1)	12.0 (5.4)	12.7 (5.7)	13.3 (6.0)
<b>50 ppm</b>	2.0 (1.4)	2.5 (1.6)	3.0 (1.4)	3.5 (1.6)	4.0 (1.8)	4.5 (2.0)	5.0 (2.3)	5.5 (2.5)	6.0 (2.7)	6.5 (2.9)	7.0 (3.2)	7.5 (3.4)	8.0 (3.6)	8.5 (3.9)	9.0 (4.1)	9.5 (4.3)	10.0 (4.5)
<b>60 ppm</b>	1.3 (0.9)	1.7 (1.1)	2.0 (0.9)	2.3 (1.1)	2.7 (1.2)	3.0 (1.4)	3.3 (1.5)	3.7 (1.7)	4.0 (1.8)	4.3 (2.0)	4.7 (2.1)	5.0 (2.3)	5.3 (2.4)	5.7 (2.6)	6.0 (2.7)	6.3 (2.8)	6.7 (3.0)
<b>70 ppm</b>	0.7 (0.45)	0.8 (0.54)	1.0 (0.45)	1.2 (0.54)	1.4 (0.64)	1.5 (0.68)	1.7 (0.77)	1.8 (0.82)	2.0 (0.91)	2.2 (1.0)	2.3 (1.1)	2.5 (1.2)	2.7 (1.2)	2.8 (1.3)	3.0 (1.3)	3.2 (1.4)	3.3 (1.5)
<b>80 ppm</b>	0.0	0.0	0.0	0.0	0.0	0.0	0.0	0.0	0.0	0.0	0.0	0.0	0.0	0.0	0.0	0.0	0.0

# Commandes

## Interrupteur principal

**AUTO:** pour le fonctionnement normal, laissez l'interrupteur principal à la position AUTO. Avec l'interrupteur dans cette position, Swimpure Plus produira le chlore selon « débit désiré » réglé pour le cycle filtrage/pompage entier.

**SUPER CHLORATION:** lorsque la piscine traverse une période de fort usage, de précipitations abondantes, d'eau trouble ou de toute autre condition nécessitant une purification intensive, mettez l'interrupteur principal à la position SUPER CHLORATION. Cela initiera une « super chloration » électronique, où l'eau subit un traitement de choc pendant 24 heures ou jusqu'à ce qu'on coupe le courant, le premier des deux prévalant (la pompe de filtrage doit être en marche pendant cette période). À la fin de la période d'hyper-chloration, n'oubliez pas de remettre l'interrupteur à la position AUTO.

**ARRÊT:** le réglage à la position ARRÊT empêche le système Swimpure Plus d'activer la cellule électrolytique. Avec le réglage dans cette position, il n'y a pas de production de chlore. **RÉMARQUE :** avant de procéder à l'entretien de l'équipement de piscine ou du système Swimpure Plus, coupez le courant au niveau du disjoncteur.

## Voyants DEL

**ALIMENTATION** - Quand ce voyant s'allume, le système Swimpure Plus est sous tension.

**GÉNÉRATION** - Ce voyant DEL s'allume d'un feu continu quand le chlorateur fonctionne normalement. Il clignote pour indiquer que l'eau de la piscine est trop chaude ou trop froide pour permettre au système de fonctionner convenablement.

**SUPER CHLORATION** - Ce voyant DEL s'allume lorsque le mode d'hyper chloration est activé. Voir la description ci-dessus.

### CONTRÔLE À DISTANCE

Lorsqu'il est allumé, ce voyant indique qu'un dispositif de commande automatique (Goldline Aqua Logic, Pentair Intellitouch, Polaris Eos, etc.) commande le fonctionnement de l'Swimpure Plus – l'interrupteur principal et le bouton de réglage « Production Désirée % » (Niveau de chloration désiré) sont alors désactivés. Lorsqu'il clignote, le dispositif de commande Aqua Logic, Intellitouch ou Eos est en mode SERVICE ou TEMPS D'ARRÊT et l'interrupteur principal et le bouton de réglage « Production Désirée % » (Niveau de chloration désiré) sont activés.

**PAS DE DÉBIT** - Ce voyant s'allume lorsque le commutateur de flux détecte qu'il n'y a aucun écoulement d'eau et que le système Swimpure Plus a cessé de produire du chlore. Ce DEL clignote pour indiquer un délai de temporisation de 15 à 60 secondes.

**VÉRIFIER LE NIVEAU DE SEL** - Ce DEL clignote pour indiquer que la concentration de sel est faible (inférieure à 2 700 ppm) et que le chlorateur Swimpure Plus fonctionne à faible rendement. Lorsque le voyant s'allume d'un feu continu, la concentration de sel est trop faible et Swimpure Plus s'est arrêté. Avant d'ajouter de grandes quantités de sel, nous recommandons de faire vérifier la concentration de sel par un professionnel.

**NIVEAU DE SEL ÉLEVÉ** - Lorsque ce voyant s'illumine, la concentration de sel est trop élevée et le chlorateur Swimpure Plus s'est arrêté.

**VÉRIFIER LA CELLULE** Ce voyant clignote pour indiquer que le rendement de la cellule est réduit, ou qu'il est temps de procéder à l'inspection de routine de la cellule. Dans les deux cas, procédez à l'inspection et nettoyez la cellule au besoin. Lorsque le voyant s'allume d'un feu continu, le rendement de la cellule est très réduit et le système Swimpure Plus a cessé de produire du chlore. Inspectez la cellule, nettoyez-la ou remplacez-la au besoin.

## **Bouton de réglage du « Débit désiré »**

Le bouton de réglage du « débit désiré » se trouve au centre, en bas de la station de commande du système Swimpure Plus. Ce bouton sert à régler la quantité de chlore générée par Swimpure Plus. Montez le réglage pour augmenter la concentration de chlore et baissez-le pour diminuer la concentration. Remarque : le réglage du « débit désiré » ne fonctionne pas quand Swimpure Plus est contrôlé par un dispositif de télécommande de la piscine.

## **Affichage de la concentration en sel**

Cet écran montre la concentration actuelle de sel dans l'eau de la piscine. Les lectures sont en ppm (parties par million). Reportez-vous à la section sur la composition chimique de l'eau pour voir les concentrations recommandées ainsi que la méthode pour ajouter ou pour enlever le sel.

L'affichage par défaut à l'usine est en unités anglaises (ppm). Si vous préférez les mesures métriques (grammes par litre), appuyez une fois sur le petit bouton à côté de l'écran. L'écran affiche maintenant la température de la piscine. Avec l'affichage de la température à l'écran, faites passer l'interrupteur principal de la position AUTO à la position SUPER-CHLORATION, puis de retour sur AUTO. L'affichage de la température passera automatiquement aux degrés Celsius, et l'affichage de la concentration de sel sera en grammes/litre. Répétez la procédure pour revenir à l'affichage en unités anglaises (ppm et degrés Fahrenheit).

## **Fonctionnement**

En supposant que la composition chimique de l'eau se situe à l'intérieur des plages recommandées, trois facteurs sous votre contrôle direct affectent la quantité de chlore générée par le système Swimpure Plus comme suit :

1. la durée de marche du système de filtrage chaque jour (en heures)
2. le réglage du « débit désiré »
3. la quantité de sel dans la piscine

La minuterie de la pompe de filtrage doit être réglée de telle façon que toute l'eau de la piscine puisse passer dans le système de filtrage chaque jour. Pour les piscine qui ont besoin d'une plus grande teneur en chlore, la minuterie peut être réglée sur un cycle plus long afin de générer une quantité suffisante de chlore.

Pour trouver le réglage optimum du « débit désiré », commencez avec 50 %. Testez la concentration de chlore tous les deux ou trois jours et ajustez le réglage plus haut ou plus bas au besoin. Il faut généralement deux ou trois ajustements avant de trouver le réglage optimal pour votre piscine/spa; après cela, le chlorateur n'exigera que des ajustements mineurs de temps à autre. Comme les piscines exigent plus de chlore par temps chaud, la plupart des utilisateurs trouvent nécessaire de régler le débit à la hausse au sommet de l'été et de le baisser quand il fait plus froid. Le système Swimpure Plus s'arrête automatiquement quand l'eau de la piscine descend en bas de 50 °F. Cela ne présente pas vraiment un problème car les bactéries et les algues cessent de se propager à cette température. Vous pouvez supplanter le seuil inférieur de température en mettant l'interrupteur principal à la position SUPER CHLORATION pendant un jour.

### Évitez la sur-chloration par temps froid :

effectuez des tests périodiques pour vérifier la concentration de chlore. Les piscines ont généralement besoin de moins de chlore pendant la saison froide; baissez le réglage du « débit désiré » en conséquence.

### Lorsque la piscine est raccordée à un dispositif de commande automatique (Goldline Aqua Logic, Pentair Intellitouch ou Polaris Eos) :

Le système Swimpure Plus a été conçu pour fonctionner avec tous les dispositifs de commande automatiques pour piscines. Les systèmes Aqua Logic, Intellitouch ou Eos peuvent commander entièrement toutes les fonctions du chlorateur Swimpure Plus en plus de celles des autres appareils de la piscine. Le DEL « Contrôle À Distance » du chlorateur Swimpure Plus s'allumera dès que le dispositif de commande automatique sera activé. Le réglage du niveau de chloration désiré « Production Désirée % » de l'Swimpure Plus, tout comme la commande de surchloration, peuvent être effectués à partir de l'écran ou du clavier numérique du dispositif de commande automatique. Pour plus de renseignements, consulter les instructions du dispositif de commande automatique. L'affichage de la concentration de sel de l'Swimpure Plus et les voyants LED fonctionnent normalement, mais l'interrupteur principal et le bouton de réglage « Production Désirée % » (Niveau de chloration désiré) sont désactivés.

## **Entretien du système Swimpure Plus**

Pour assurer la performance optimale du système, nous vous recommandons d'ouvrir le boîtier et de procéder à une inspection visuelle de la cellule tous les trois mois, ou chaque fois que vous nettoyez le filtre. Le système Swimpure Plus™ vous rappellera aussi de faire l'inspection en faisant clignoter la DEL « Inspecter la cellule » après 500 heures d'opération. Quand vous aurez terminé l'inspection de la cellule (et son nettoyage, au besoin), appuyez pendant 3 secondes sur le bouton « Diagnostique », situé à côté de l'écran, pour arrêter le clignotement de la DEL « Inspecter la cellule » et faire repartir la minuterie pour un autre cycle de 500 heures.

La cellule électrolytique du système Swimpure Plus est munie d'une fonction auto-nettoyante incorporée dans la logique des commandes électroniques. Dans la plupart des cas, cette fonction auto-nettoyante permettra à la cellule de fonctionner à une efficacité optimale. Dans les zones d'eau dure (à forte teneur minérale) et dans les piscines où la composition chimique de l'eau est gravement compromise, la cellule peut avoir besoin d'un nettoyage périodique. La DEL « Inspecter la cellule » s'allumera pour indiquer que le rendement de la cellule a baissé et qu'un entretien s'impose. Si la DEL « Inspecter la cellule » reste allumée après un bon nettoyage, la cellule est peut-être usée et doit être remplacée.

## **Entretien et nettoyage de la cellule Swimpure Plus**

Coupez le courant au système Swimpure Plus avant de retirer la cellule électrolytique. Après l'avoir sortie, regardez à l'intérieur de la cellule pour déceler des traces d'entartrage (dépôts friables ou floconneux de couleur pâle) et des débris qui ont échappé au filtre et qui sont collés sur les plaques. Si vous ne voyez aucun dépôt, remettez la cellule en place. Si des dépôts sont présents, essayez d'enlever les écailles en pointant dessus le jet d'un tuyau d'arrosage à haute pression. Si cette méthode ne réussit pas, utilisez un outil en plastique ou en bois pour racler les dépôts collés sur les plaques (n'utilisez pas d'outil métallique pour cette opération car cela risque d'égratigner le revêtement de la plaque). Une accumulation de dépôts sur la cellule indique une concentration exceptionnellement élevée de calcium dans l'eau de la piscine (l'eau de piscine moins fraîche est généralement la cause de cette condition). Si la situation n'est pas corrigée, vous devrez nettoyer la cellule de temps en temps. La façon la plus simple d'éviter ce problème est de maintenir la composition chimique de l'eau dans les concentrations recommandées.

**Lavage acide doux :** cette méthode est utilisée dans des cas difficiles quand le rinçage et le raclage ne réussissent pas à enlever une grande partie des dépôts. Pour effectuer un lavage acide, d'abord, coupez le courant à l'Swimpure Plus. Retirez la cellule de la conduite. Dans un récipient en plastique propre, mélangez une solution composée de 4 parties d'eau pour 1 partie d'acide chlorhydrique (un gallon d'eau pour une pinte d'acide chlorhydrique). AJOUTEZ TOUJOURS L'ACIDE À L'EAU - N'AJOUTEZ JAMAIS L'EAU À L'ACIDE. Veillez à porter des gants en caoutchouc et des lunettes de protection. Le niveau de la solution dans le contenant doit juste atteindre le haut de la cellule de sorte que le compartiment du faisceau de câbles n'est PAS immergé. Pour faciliter la tâche, enrroulez le fil avant d'immerger la cellule. Laissez la cellule tremper pendant quelques minutes puis rincez-la avec un tuyau d'arrosage à haute pression. Si les dépôts sont toujours présents, répétez le trempage et le rinçage. Remettez la cellule en place et inspectez à nouveau de temps à autre.

## Hivernisation

La cellule électrolytique Swimpure Plus et le commutateur de flux seront endommagés dans l'eau glacée tout comme la tuyauterie de la piscine. Dans les régions qui connaissent de longues périodes de gel, assurez-vous de drainer tout l'eau de la pompe, du filtre, ainsi que des conduites d'alimentation et de retour avant l'arrivée du gel. L'unité de commande électronique peut supporter les températures d'hiver et ne doit pas être enlevée.

## Démarrage de printemps

NE METTEZ PAS le système Swimpure Plus en marche avant d'avoir établi la composition chimique de l'eau dans les concentrations recommandées. Vous trouverez ce renseignement à la page 1.

# INSTALLATION

L'installation doit être faite conformément au Code national et au code local de l'électricité.

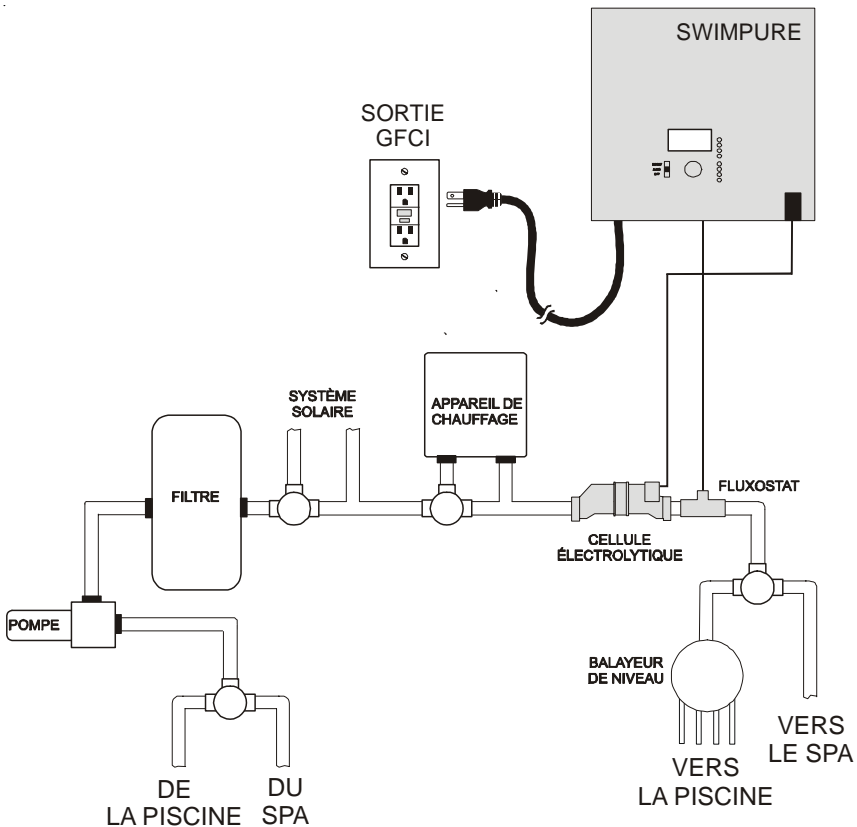

## Préparation de l'eau de la piscine /du spa

Reportez-vous à la page 1 pour les concentrations chimiques recommandées. La composition chimique de la piscine doit être équilibrée AVANT de mettre le système Swimpure™ en marche. REMARQUE : Si l'eau de la piscine n'est pas nouvelle, ajoutez une pinte (1 litre) de décapant pour métal et 1 pinte (1 litre) d'algicide sans cuivre, selon les instructions du fabricant. Cela assurera un transfert rapide sans trouble au système Swimpure.

## Montage de la station de commande du système Swimpure

Le système Swimpure est logé dans un boîtier imperméable qui convient à une installation à l'extérieur. La station de commande doit être installée à une distance minimale de 5 pi. (2 mètres) de la piscine / du spa (plus si les codes locaux l'exigent).

La station de commande doit être montée à la verticale sur une surface plane, en orientant les plaques d'éjection vers le bas. Comme le boîtier sert en même temps de puits de chaleur (distribuant la chaleur à l'intérieur), il est important de ne pas bloquer les quatre côtés de la station de commandes. N'installez pas le système Swimpure derrière un panneau ou dans un endroit clos.

# Plomberie

Assurez-vous que l'installation du système Swimpure™ ne constitue pas une connexion transversale avec le système local d'alimentation en eau potable. Consultez les codes de plomberie locaux.

Le commutateur de flux et la cellule doivent être raccordés au câble de retour de la piscine / du spa. Le meilleur mode d'installation est derrière (en aval) des autres équipements de piscine (filtre, appareil de chauffage, couverture solaire, etc.) Les raccords en T de la cellule électrolytique et du commutateur de flux sont conçus pour connexion à des tuyaux en PVC de 2 po (51 mm). Des adaptateurs (non compris) peuvent être utilisés pour accommoder les tuyaux de 1 1/2 po (38 mm).

Reportez-vous au schéma à la page 9 pour des renseignements sur la manière de raccorder les tuyaux. La configuration 1 optionnelle montre l'installation du commutateur de flux à l'avant de la cellule. Les configurations 2 et 3 permettent la chloration de la piscine et du spa en même temps en mode de débordement du spa, mais empêche la sur-chloration du spa en mode d'opération du « spa seulement ». N'utilisez jamais la configuration 4.

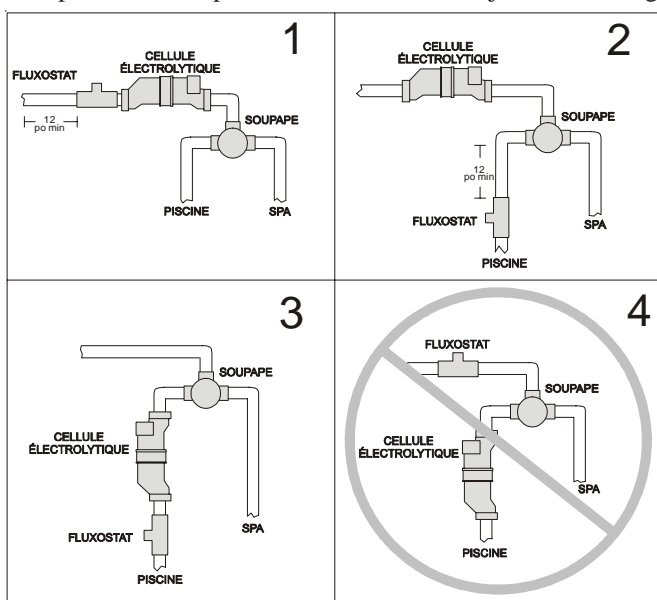

**Commutateur de flux :** **IMPORTANT :** un tuyau droit d'au moins 12 po (25 cm) doit être installé devant (en amont) du commutateur de flux. Si le commutateur est installé derrière la cellule, celle-ci peut compter à la place du tuyau de 12 po (25 cm). Pour assurer le bon fonctionnement du système, assurez-vous que la flèche du commutateur (située sur le haut de l'hexagonal gris) est orientée dans la direction du flux d'eau.

**Cellule électrolytique :** utilisez les raccords-union fournis pour faire l'installation. Serrez les raccords-union À LA MAIN pour obtenir un joint étanche. Pour les piscine/spa combinés avec débordement, utilisez les configurations 2 et 3 ci-dessus pour permettre la chloration de la piscine et du spa en même temps pendant le débordement, tout en empêchant la sur chloration lorsque seul le spa fonctionne.

## Câblage

Veillez à vous conformer aux codes national et local de l'électricité. Pour assurer un fonctionnement sécuritaire, le système Swimpure™ doit être mis à la terre et branché de manière appropriée.

## Puissance d'entrée

Les modèles dotés d'un cordon d'alimentation de 120 V c.a. de série doivent être raccordés dans une prise de courant à disjoncteur de fuite de terre. Raccorder à un circuit protégé par un disjoncteur à fuite de terre de classe A.

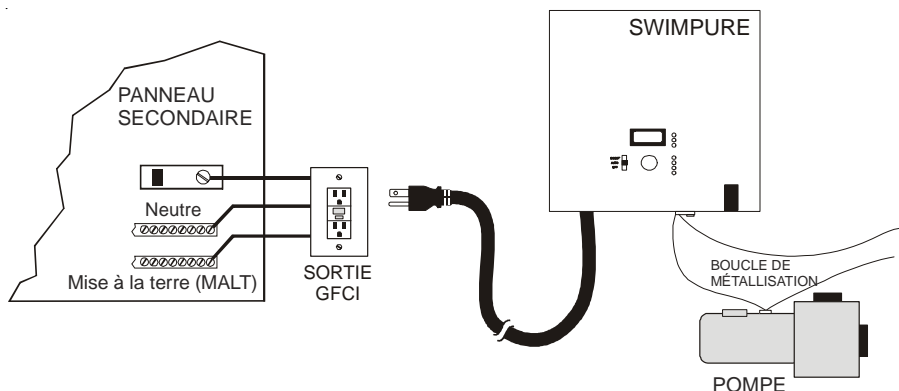

## Connexion :

Une cosse destinée au liage électrique est fixée au bas du boîtier du système (voir le schéma ci-dessous). Le système Swimpure doit être raccordé avec du fil de cuivre de calibre 6 AWG au système électrique de la piscine.

## Cellule électrolytique et commutateur de flux :

La cellule électrolytique et les câbles du commutateur de flux sont terminés avec des connecteurs qui se branchent dans le système Swimpure, pour faciliter le branchement et le débranchement. Ouvrez la porte pour accéder au connecteur du câble de la cellule. Le commutateur de flux se branche directement dans une fiche de connexion (semblable à une prise de téléphone) située sur la face externe, au bas du boîtier. Reportez-vous au schéma suivant pour identifier l'emplacement des raccords.

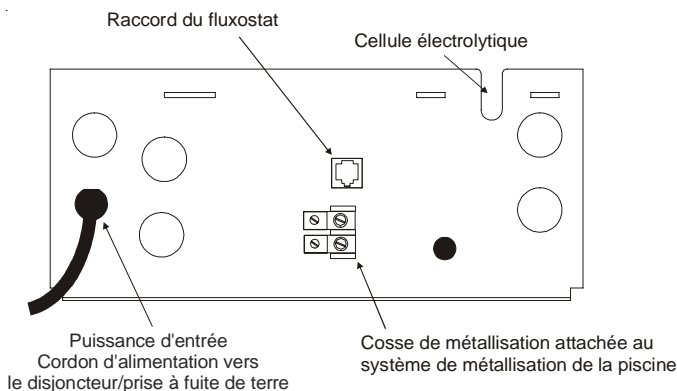

**Dispositifs de commande Goldline, Pentair et Polaris offerts en options :**

Les dispositifs de commande Goldline, Pentair et Polaris sont dotés d'une connexion à 4 fils aux fins du branchement au chlorateur Swimpure. Ils peuvent être branchés jusqu'à une distance de 500 pieds. On peut avoir recours à n'importe quel câble de catégorie 4 pour service extérieur. Consulter les instructions de chaque fabricant et les schémas de câblage ci-dessous afin d'effectuer les branchements appropriés au chlorateur Swimpure. Un seul appareil doit être branché comme un appareil « primaire ». Tous les autres chlorateurs Swimpure doit être configurés comme « secondaires ».

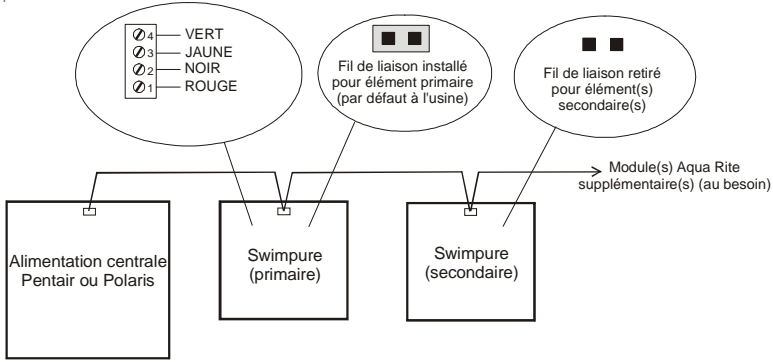

**Goldline** – Raccorder les fils aux bornes appropriées conformément à l'illustration ci-dessous.

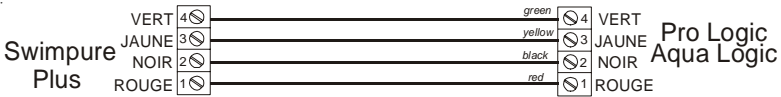

**Pentair** - Raccordez les fils aux bornes numérotées sur le côté opposé tel qu'illustré dans le schéma ci-dessous. Notez que les couleurs marquées sur le Pentair PCB ne concordent pas avec celles du système Swimpure.

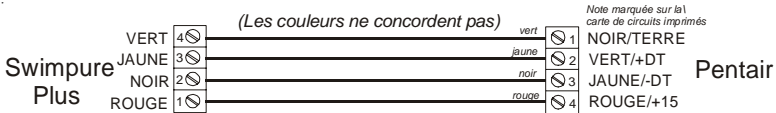

**Polaris** - Raccordez les fils aux bornes appropriées tel qu'illustré dans le schéma ci-dessous. Notez que la borne numéro « 1 » est marquée sur le Polaris PCB.

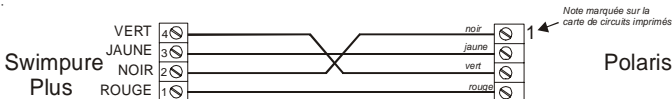

# Dépannage

Visitez [www.haywardcanada.com](http://www.haywardcanada.com) pour des renseignements utiles concernant le fonctionnement, l'entretien et le dépannage du système Swimpure Pus™ Générateur de chlore électronique.

## Affichages de diagnostic

Lorsque vous appuyez à coups successifs sur le bouton de diagnostic situé à côté de l'écran ACL, Swimpure Plus affichera les renseignements suivants :

1. La température de la piscine (xx degrés Fahrenheit ou Celsius)
2. La tension de la cellule (généralement 22,0 à 25,0 volts pendant la production du chlore, sinon 30 à 35 V)
3. Le courant de la cellule (généralement 4,50 à 7,80 ampères pendant la production du chlore, sinon 0 ampères)
4. Le % du débit désiré (« 0 % » à « 100 % » selon le réglage du bouton ou les commandes de la station de commande automatique à distance de la piscine)
5. La concentration en sel (-xxxx ppm ou -x,xx grammes/litre)
6. Le nom du produit qui figure sur l'écran de la station de commande automatique de la piscine (« L-0 » signifie « Swimpure Plus »)
7. Le numéro de version révisée du logiciel (r1.xx)

La 8e fois que vous appuierez sur le bouton, l'affichage reviendra à l'écran par défaut de concentration en sel. De même, si le bouton est laissé immobile pendant 30 secondes, l'affichage retournera à l'écran par défaut de concentration en sel.

## Problèmes fréquents et solutions

### 1. La DEL d'alimentation ne s'allume pas

Vérifiez la tension d'entrée avec un voltmètre. Si la puissance d'entrée est présente, un fusible défectueux peut être la cause du problème. Le système Swimpure Plus comporte un mini-fusible ATO de 20 ampères situé sur le disjoncteur, au haut du connecteur de la cellule.

### 2. La DEL « Génération » clignote

La température de la piscine est trop élevée ou trop basse pour permettre le fonctionnement du système. Vous pouvez supplanter les seuils limites établis dans le système en mettant l'interrupteur principal à la position SUPER-CHLORATION. Le système Swimpure Plus fonctionnera à son rendement maximum pendant le reste du cycle de la pompe ou 24 heures au maximum.

### 3. La DEL « Débit nul » est allumée

Swimpure Plus a détecté qu'il n'y a aucun écoulement et a cessé de produire du chlore. Vérifiez que le commutateur de flux est branché dans le connecteur au bas de l'unité de contrôle et que le fil n'est pas coupé ou endommagé. Vérifiez que vous avez une conduite droite d'au moins 12 po avant d'arriver au commutateur de flux. Si l'écoulement est adéquat mais la DEL est toujours allumée, vérifiez que la flèche sur le commutateur de flux pointe dans la direction de l'écoulement.

### 4. La DEL « Vérifiez le sel » est allumée ou clignote

Vérifiez la concentration de sel dans la piscine ou dans le spa. Si la concentration de sel est faible, ajoutez du sel en vous basant sur le tableau à la page 4. Avant d'ajouter de grandes quantités de sel, nous recommandons de faire vérifier la concentration de sel par un professionnel.

### **5. La DEL « Concentration de sel élevée » est allumée**

Vérifiez la concentration de sel dans la piscine ou dans le spa. Si la concentration de sel est trop élevée, baissez-la en drainant une partie de la piscine et en la remplissant à nouveau avec de l'eau fraîche. Poursuivez le processus d'ajustement jusqu'à ce que la concentration de sel est au niveau recommandé.

### **6. La DEL « Inspectez la cellule » clignote**

Inspectez et nettoyez la cellule conformément aux instructions à la page 8. Quand cette opération est terminée, appuyez sur le bouton « diagnostic » pendant 3 secondes pour arrêter le clignotement de la DEL

### **7. La DEL « Inspectez la cellule » est allumée**

Retirez la cellule et inspectez-la pour déceler la présence d'écailles. Si la cellule est écaillée, suivez les directives à la page 8 pour la nettoyer. Si la concentration de sel est appropriée mais la DEL « inspectez la cellule » est toujours allumée, la cellule est peut être usée et doit être remplacée.

### **8. Causes possibles d'un rendement en chlore libre faible ou nul**

- L'interrupteur Swimpure Plus™ est à la position ARRÊT.
- Le réglage du débit désiré est trop bas.
- Faible concentration de stabilisant (acide cyanurique).
- La durée de filtrage est trop courte (8 heures pour les piscines de taille moyenne, durée plus longue pour les piscines plus grandes)
- La concentration de sel est trop faible (inférieure à 2 500 ppm, voir : La DEL « vérifiez le sel » est allumée).
- La concentration en sel est trop élevée (la DEL « concentration en sel élevée » est allumée).
- Les piscines très chaudes demandent plus de chlore : augmentez le réglage du débit désiré ou la durée de filtrage.
- L'eau froide cause (inférieure à 50 °F) cause Swimpure Plus à cesser la production de chlore (la DEL « génération » clignote).
- Il y a un dépôt d'écailles excessif sur la cellule.
- L'eau de la piscine contient une forte concentration d'azote.
- Un traitement « contre les algues jaunes » ou autres traitements semblables sont utilisés récemment. Certains traitements pour lutter contre les algues jaunes utilisent le chlore en grande quantité et épuisent la quantité de chlore libre disponible. Effectuez un traitement de choc manuel pour l'eau de la piscine s'il y a lieu, en suivant les directives de traitement d'élimination des algues. Il faut parfois quelques jours avant que la piscine revienne à l'état normal où les tests de chlore montrent une lecture de concentration de chlore libre de 1 à 3 ppm.

### **9. « -Pcb- » est affiché et les 4 DEL sont allumées**

Une défaillance de la carte de circuit imprimé a été décelée. Appelez le service d'entretien.

**GARANTIE LIMITÉE** Goldline garantit que les produits Aqua Rite, Aqua Rite Pro, Aqua Trol, Aqua Logic et Pro Logic (fabriqués avec des pièces Goldline dont les numéros commencent avec AQ-RITE-, AQ-RT-PRO, AQ-TROL-, AQ-LOGIC-, AQL-P-, AQL-PS-, AQL-CL-, PL-P-, PL-PS- et HPC-2) sont exempts de défauts de matériaux ou de fabrication, dans des conditions d'usage et d'entretien normales :

Pendant **trois ans** à partir de la date d'installation initiale du système dans les piscines privées, résidentielles aux États-Unis ou au Canada et pendant une durée **d'un an** à partir de la date d'installation initiale du système sur des installations commerciales, des installations hors des États-Unis ou du Canada et pour les pièces de rechange et les produits accessoires, pourvu que l'installation soit faite conformément aux instructions d'installation de Goldline et respecte les spécifications du produit. Si une preuve écrite de la date initiale d'installation ne peut être fournie à Goldline, le code de date de fabrication des composants électroniques Aqua Rite, Aqua Rite Pro, Aqua Trol, Aqua Logic et Pro Logic sera le seul élément pris en compte pour déterminer la date initiale d'installation du système.

À propos des installations résidentielles aux États-Unis ou au Canada : lorsqu'un produit présentant un défaut de matériaux ou de fabrication est démonté et retourné port payé dans les limites d'une période de trois (3) ans après la date initiale d'installation, Goldline, à sa seule discrétion, réparera ou remplacera le produit défectueux et le retournera port payé.

À propos des installations commerciales, des installations hors des États-Unis ou du Canada et des pièces de rechange et des produits accessoires : lorsqu'un produit présentant un défaut de matériaux ou de fabrication est démonté et retourné port payé dans les limites d'une période d'un (1) an après la date initiale d'installation, Goldline, à sa seule discrétion, réparera ou remplacera le produit défectueux et le retournera port payé.

Communiquez avec le distributeur Goldline ou avec Goldline à 61 Whitecap Drive, North Kingstown, RI 02852 pour le service de la garantie. Les frais pour enlever et réinstaller les produits NE SONT PAS couverts dans la présente garantie. Certains États ne permettent aucune limite sur la durée maximale d'une garantie implicite, il se peut donc que la limite susmentionnée ne s'applique pas à vous.

#### **EXCLUSIONS DE GARANTIE**

1. Matériaux fournis ou travaux effectués par d'autres pendant le processus d'installation
2. Dommages résultant d'une installation incorrecte, y compris l'installation sur des piscines plus grandes que la puissance nominale du produit.
3. Problèmes résultant du manquement à suivre les directives d'opération contenues dans le ou les manuel(s) du propriétaire du ou des produit(s) en question.
4. Problèmes résultant du manquement à maintenir la composition chimique de l'eau selon les recommandations établies et figurant dans le ou les manuel(s) du propriétaire.
5. Problèmes résultant de tentatives d'altération, d'accidents, d'usage abusif, de négligence, de réparations ou de modifications non autorisées, d'incendie, d'inondation, d'éclair, de gel, d'infiltration d'eau de l'extérieur, de dégradation de la pierre naturelle utilisée ou située dans la proximité immédiate d'une piscine ou d'un spa, de guerre ou de calamités naturelles.

**AVIS DE NON-RESPONSABILITÉ LA GARANTIE LIMITÉE EXPRESSÉMENT MENTIONNÉE CI-DESSUS CONSTITUE LA SEULE ET UNIQUE GARANTIE OFFERTE PAR GOLDLINE, RELATIVEMENT À SES PRODUITS D'AUTOMATION ET DE CHLORATION POUR LES PISCINES ET TIENT LIEU DE TOUTE AUTRE GARANTIE, EXPRESSE OU TACITE, Y COMPRIS LA GARANTIE DE VALEUR MARCHANDE OU D'ADAPTATION À UN USAGE PARTICULIER. CETTE GARANTIE VOUS CONFÈRE DES DROITS LÉGAUX SPÉCIFIQUES ET VOUS POUVEZ ÉGALEMENT AVOIR D'AUTRES DROITS QUI PEUVENT VARIER D'UN ÉTAT À UN AUTRE. GOLDLINE NE SERA, EN AUCUNE CIRCONSTANCE, TENUE RESPONSABLE DE DOMMAGES INDIRECTS, SPÉCIAUX OU ACCESSOIRES DE QUELQUE NATURE QUE CE SOIT, Y COMPRIS ENTRE AUTRES, LES BLESSURES, LES DOMMAGES MATÉRIELS, LES DOMMAGES MATÉRIELS LIÉS À L'ÉQUIPEMENT OU LA PERTE D'ÉQUIPEMENT, LA PERTE DE PROFITS OU DE REVENUS, LES FRAIS DE LOCATION D'UNITÉS DE RECHANGE, ET AUTRES DÉPENSES SUPPLÉMENTAIRES, MÊME SI LE VENDEUR A ÉTÉ INFORMÉ DE LA POSSIBILITÉ DESDITS DOMMAGES. CERTAINS ÉTATS NE PERMETTENT AUCUNE EXCLUSION DE LA LIMITE LIÉE AUX DOMMAGES ACCESSOIRES OU INDIRECTS, IL SE PEUT DONC QUE LA LIMITE SUSMENTIONNÉE NE S'APPLIQUE PAS À VOUS.**

**AUCUN GROSSISTE, REPRÉSENTANT, DISTRIBUTEUR, CONTRACTEUR, OU AUTRE PERSONNE N'EST AUTORISÉ À OFFRIRE UNE GARANTIE AU NOM DE GOLDLINE.**

**LA PRÉSENTE GARANTIE EST NULLE SI LE PRODUIT A ÉTÉ MODIFIÉ D'UNE MANIÈRE QUELCONQUE APRÈS AVOIR QUITTÉ L'USINE.**

## GÉNÉRATEUR ÉLECTROLYTIQUE DE CHLORE ENTRETIEN DE BASE DE LA PISCINE

	TEST	ÉCART IDÉAL	AJUSTER LE NIVEAU
TRIMESTRIEL	Chlore libre	1.0 - 3.0 ppm	Augmenter la production de chlore en tournant le bouton OU augmenter ou diminuer la durée de filtration
	pH	7.2 - 7.6	Trop élevée : ajouter de l'acide muriatique Trop faible : ajouter du carbonate de sodium
MENSUEL	Alcalinité	80 - 120 ppm	Ajouter du bicarbonate de soude pour augmenter
	Sel	2700 - 3400 ppm	Ajouter du sel au besoin pour augmenter
HEBDOMADAIRE	Stabilisant	60 - 80 ppm	Ajouter de l'acide cyanurique pour augmenter
	Calcium	200 - 400 ppm	Ajouter du calcium pour augmenter
	Cellule électrolytique	Inspecter et nettoyer	Reportez-vous au guide d'utilisation

**Pour Informations:**

**[www.haywardcanada.com](http://www.haywardcanada.com)**

**HAYWARD®**

620 Division St.  
Elizabeth, NJ 07207

092368B